

# ALEX

## Bedienungsanleitung Instruction Manual



**ABC**   
PRODUCTS

# Bedienungsanleitung

## **Alex** Remote Head

ABC Products Vertriebs GmbH & Co. KG  
Martin-Kollar-Str. 9  
81829 München  
Deutschland  
Tel.: 089/4368913  
Fax: 089/43689155  
e-mail: [info@abc-products.de](mailto:info@abc-products.de)  
[www.abc-products.de](http://www.abc-products.de)

# Inhalt

---

Seite	
4	Garantie
5	Checkliste
6-8	Aufbau- und Sicherheitshinweise
9	Technische Daten Montage am Kran
10	Montage am Kran
11-12	Trimmen der Kamera
12	Kabel

## Garantie

---

Vielen Dank, dass Sie sich für den Kauf des ABC Remote Head Alex entschieden haben. Bitte folgen Sie sorgfältig den Anweisungen, um den Umgang mit dem System zu einem Erlebnis zu machen. Denn jeder Remotehead ist nur so sicher wie die Person, die ihn bedient.

# Garantie



Serien Nr.:

Datum:

Prüfer:

ABC Products gewährt eine Haftungsdauer von einem (1) Jahr nach Kaufdatum. Die Haftungsdauer für alle elektrischen Teile beträgt sechs (6) Monate nach Kaufdatum.

# Checkliste

---

Ser.Nr.: \_\_\_\_\_

Im Koffer enthalten:

1. 1 x Remotehead
2. 1 x Keilplatte incl. Schrauben (1/4" & 3/8")
3. 1 x Steuerkasten
4. 1 x Steuerkabel (Binder) schwarz 12 m
5. 1 x Adapterplatte für 80er Rohr
6. 1 x Adapterrohr 80 mm
7. 1 x Bedienungsanleitung
8. Remote Head auf Funktion überprüft

Gepackt am:

Unterschrift:

-----

-----

## Aufbau- und Sicherheitshinweise

---



Es wird empfohlen den Kran mit Remotehead mit Hilfe von 2 Personen aufzubauen.

Berücksichtigen Sie die Eignung der Umgebung für einen Kraneinsatz.

Das Stativ oder der Dolly dürfen nur auf stabilem, ebenem und rutschhemmendem Untergrund aufgebaut werden.

Bei Überschreitung der maximalen Windgeschwindigkeit ist der Kranbetrieb einzustellen.

Vorsicht vor möglichen Quetschstellen (z.B. an den Zahnräder, beim Balancieren der Kamera).

Bei Bühnen- und Studiobetrieb die geltenden Unfallsverhüttungsvorschriften beachten (BGV C1 und SP 25.1, DIN 15999 Einsatz von Kamera-krane).

Alle Elektronik-Komponenten (Steuerung, Netzteil) sind vor Nässe, Feuchtigkeit und zu großer Hitze zu schützen.

Auf richtige Balancierung der Kamera auf dem Remotehead achten.

Sichere Befestigung von Gegenständen auf der Plattform, z.B. Kamera, durch Verschrauben, Verstiften usw. vor der Fortbewegung. Die Kamera zusätzlich mit Spanngurt sichern.

**Keine losen Teile auf der Plattform!**

Den Remotehead und die Kamera zusätzlich sichern um ein Herabfallen zu vermeiden.

Den gesamten Hub- und Schwenkbereich in allen Richtungen von jeglichen Hindernissen freihalten.

Die geplanten Bewegungsabläufe müssen unter Beachtung der benötigten Raumhöhe getestet werden bevor mit dem eigentlichen Dreh begonnen wird.

Berücksichtigen Sie sicherheitstechnisch die örtlichen Gegebenheiten.

## Aufbau- und Sicherheitshinweise

---



Schwenken Sie den Kran bei Nichtbenutzung nach unten und sichern Sie den gegen unerlaubtes Benutzen ab.

Stellen Sie sicher, dass der Remotehead nicht den Boden berührt. Dies kann zu Beschädigungen der Kamera sowie des Remoteheads führen.

Da die Bedienung des Kamerakranes ein wesentlicher Bestandteil der Sicherheit der Produktion ist, muss diese durch besonders befähigte Personen erfolgen.

Mit dem Auf- und Abbau und dem Betrieb von Kamerakranen dürfen nur befähigte Personen beauftragt werden. Die Beauftragung hat schriftlich zu erfolgen.

Der Nachweis der Qualifikation zum Kamerakranschwenker ist bereitzuhalten (Befähigungsnachweis)

Kein Betrieb unter Einfluss von Alkohol, Drogen und andere Betäubungsmitteln.

Verbot des Aufenthaltes unter ungesicherten Teilen des Kranes

Beim Verfahren besteht die Möglichkeit des Anstoßens an Hindernisse oder Personen. Die gewünschten Kameraeinstellungen sind daher ausreichend zu proben.

Den Remotehead zusätzlich mit dem Sicherungsseil absichern.

Die maximale Beladung von 15 kg nicht überschreiten.

Nehmen Sie sich Zeit für die richtige Kamera Balance. Kippgefahr!

Eine Besonderheit beim Einsatz eines Kamerakranes liegt darin, dass bei Nichtbeachtung von Sicherheitsanforderungen konstruktionsbedingt eine unkontrollierte Bewegung des Kranes (z.B. Hochschnellen des Kranarmes) ausgelöst werden kann.

Achten Sie drauf, dass alle Zubehörteile Original- oder gleichwertige Teile sein müssen.

## Aufbau- und Sicherheitshinweise

---



### **Prüfung:**

Vor jeder Benutzung muss durch Sicht- und Funktionsprüfung auf die Sicherheit beim Einsatz geprüft werden (gemäß DIN 15999).

### **Insbesondere ist auf folgende Kriterien zu achten**

- unübliche Geräusche bei Bewegungen,
- Verformungen (z.B. Verbiegung, Verdrehung),
- Beschädigungen (z.B. Risse, Korrosion),
- fehlende Teile (z.B. Sicherungssplinte, Befestigungsteile).

### **Instandhaltung:**

Reinigen Sie bitte Motoren, Getriebe und den Rahmen regelmäßig. Der Alex ist je nach Einsatzart und -häufigkeit so zu prüfen, dass Mängel und Beschädigungen rechtzeitig erkannt werden. Er ist mindestens einmal jährlich durch einen Sachkundigen und alle vier Jahre durch einen ermächtigten Sachverständigen zu prüfen. Die Prüfung beinhaltet insbesondere die Festlegungen des BGG 912.

Wegen der Gefahr eines Blitzschlages ist bei einem nahenden Gewitter der Betrieb einzustellen.

Stets auf korrekte Gleichgewichtslage achten.

Vor Aufbau oder Betrieb ist sicherzustellen, dass die Bedienungsanleitung gelesen und verstanden wurde.

**Bei Unfällen aufgrund von missbräuchlichen und fahrlässigen Gebrauchs haftet der Hersteller für keinerlei Schäden und Verletzungen.**

## Technische Daten

---

Gewicht	ca. 6,0 kg
Packmaß	89 x 60 x 28 cm
Zuladung max	15 kg
Stromversorgung	NP1 Akku 12 V (nicht enthalten)
Steuerung	Joystick 2 Achsen

## Montage am Kran

---

a) Bevor Sie mit der Montage des Remote-Heads beginnen, stellen Sie sicher, dass sich der Kranarm im vorderen Bereich auf einer sicheren Auflage befindet. Es sollte wenigstens so viel Gegengewicht am hinteren Teil des Kranes montiert werden, um den Kran leicht in der Schwebelage zu halten.

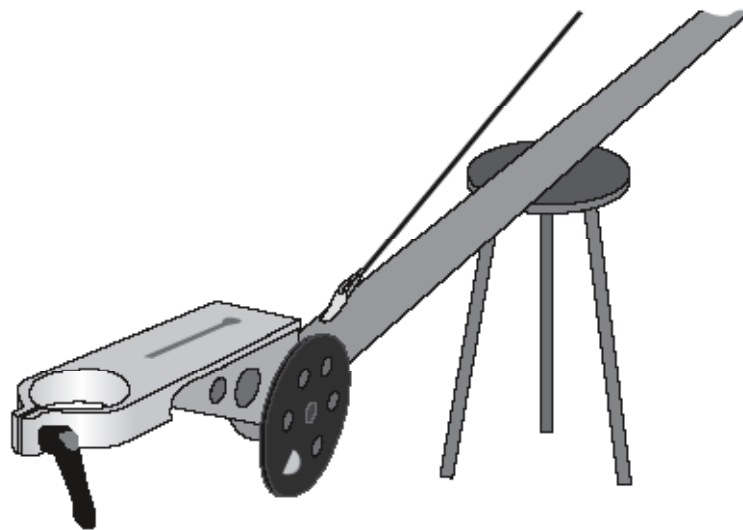

## Montage am Kran

---

b) Verbinden Sie nun die Euromount-Befestigung des Kranes mit dem vertikalen Befestigungsrohr (Zapfen) des Remote-Heads. Ziehen Sie den Knebel fest. Nun sichern Sie den Remote-Head mit dem vorhandenen Sicherungssplint.

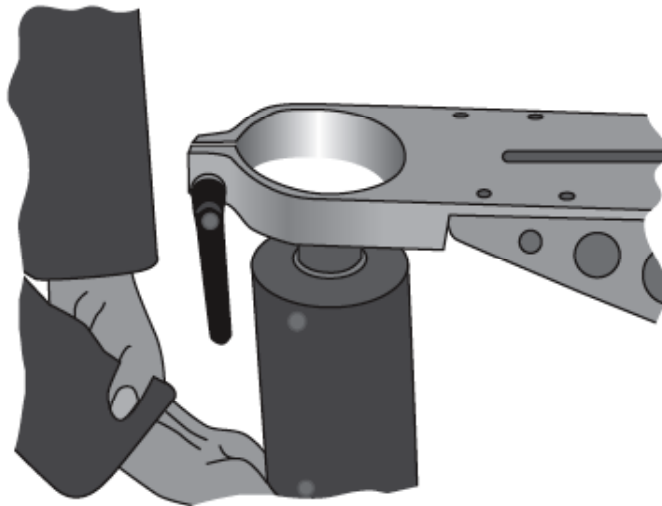

c) Die Montage des Remote-Heads am Krankopf muss in Längsrichtung zum Kranarm erfolgen. Achtung! Bei Montage des Remote-Heads quer zum Krankopf kann der Kran kippen!

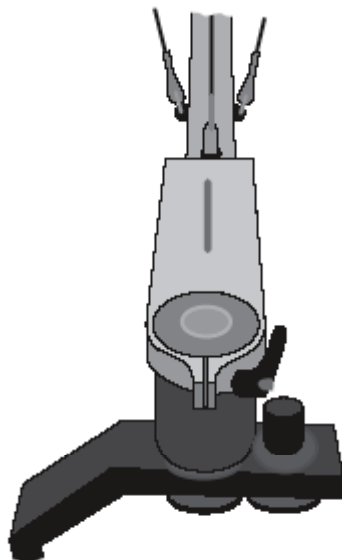

## Trimmen der Kamera

---

a) Kamera auf der Keilplatte so befestigen, dass der Kameraschwerpunkt etwa in der Mitte der Kamera liegt.

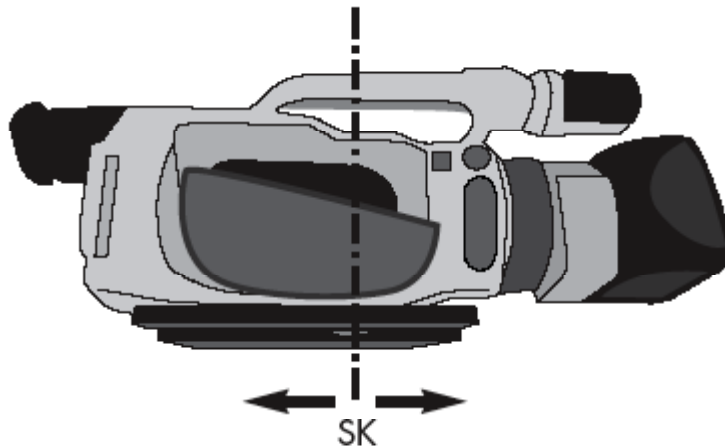

b) Keilplatte mit Kamera so in die Kamerabefestigungsplatte einschieben, dass der Schwerpunkt (SK) etwa in Position der Drehachse des Remote-Heads liegt. Justieren Sie, indem Sie die Feststellknöpfe an der Unterseite des Remote-Heads lockern.

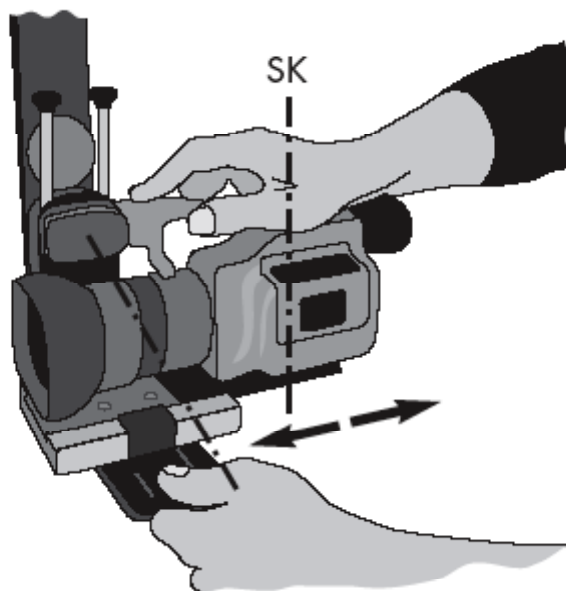

## Trimmen der Kamera

---

c) Nach dem Öffnen der Knebel (s. Abbildung) Kamera so weit nach oben schieben, bis der Schwerpunkt der Kamera (SK1) etwa in Höhe der Neigeachse des Remote-Heads liegt. Durch diese Positionsveränderung erlangt die Kamera eine nahezu ideale Trimmposition, d.h. der Motor braucht die geringste Energie, um die Kamera zu neigen.

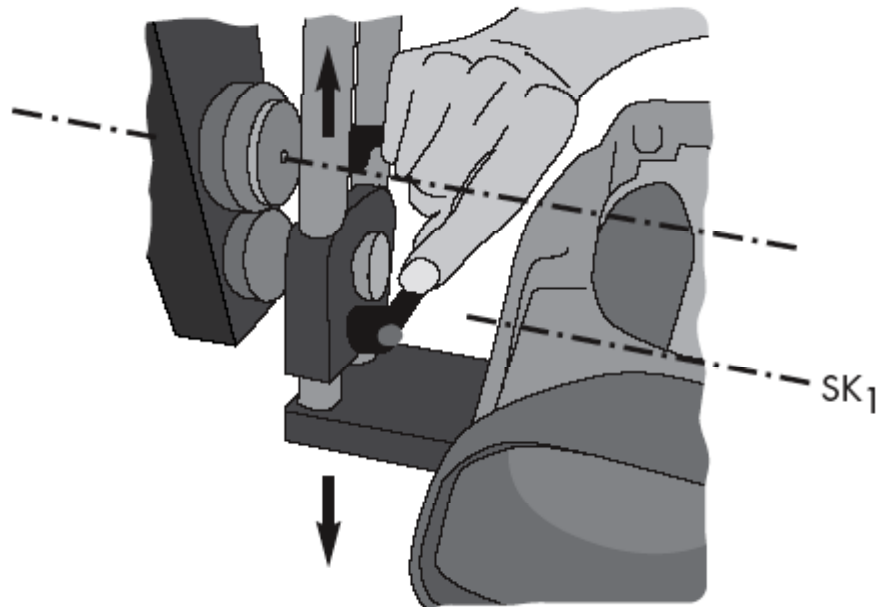

## Kabel

---

Der Remote-Head wird mit zwei Kabeln mit dem Steuergehäuse verbunden.

Um Verwechslungen auszuschließen, sind die Kabel für Drehen und Neigen unterschiedlich.

Der 4-polige Stecker ist für die Drehfunktion  
der 5-polige Stecker ist für die Neigefunktion.

Lassen Sie die Kabel lang genug, um dem Remote-Head ausreichende Bewegungsfreiheit zu sichern.

# Instruction manual

# **Alex** Remote Head

ABC Products Vertriebs GmbH & Co. KG  
Martin-Kollar-Str. 9  
81829 München  
Deutschland  
Tel.:089/4368913  
Fax: 089/43689155  
e-mail: [info@abc-products.de](mailto:info@abc-products.de)  
[www.abc-products.de](http://www.abc-products.de)

## Table of contents

---

pages

4	Warranty
5	Checklist
6	Technical Data Set up
7	Set up
8	Trimming the camera
9	Trimming the camera Cables

## Warranty

---

Thank you for purchasing the ABC Alex Remote head . To make your experience with this Remote head most enjoyable, please follow these instructions carefully. Any Remote head crane is only as safe as the person operating it.

# Warranty



Serial Nr.:

Date:

Signaturer:

This product is guaranteed by ABC Products for a period of one (1) year after date of purchase against manufacturer's defects. The warranty for all electrical parts is six (6) months after date of purchase.

# Checklist

---

Ser.no.: \_\_\_\_\_

The bag includes:

1. 1 x Remotehead
2. 1 x Wedge plate incl. camera-screw (1/4" & 3/8")
3. 1 x Control panel
4. 1 x Control cable Binder) black 12 m
5. 1 x Adapter plate for adapter tube (80 cm)
6. 1 x Adapter tube 80 cm
7. 1 x Manual instruction
8. Funktion check

packed:

sign:

-----

-----

## Technical data

---

Weight	ca. 6,0 kg
Package size	89 x 60 x 28 cm
Max load capacity	15 kg
Power source	NP1 battery 12 V (not included)
Control	by joystick 2 axis
Monitor	optional, can be integrated in control

## Set up

---

a) Before you start, make sure that the front of your crane is resting safely onto a tripod or anything similar. You should have some weight on the back of the crane, enough to relieve the stress on the front end of the crane but not enough to make it lift.

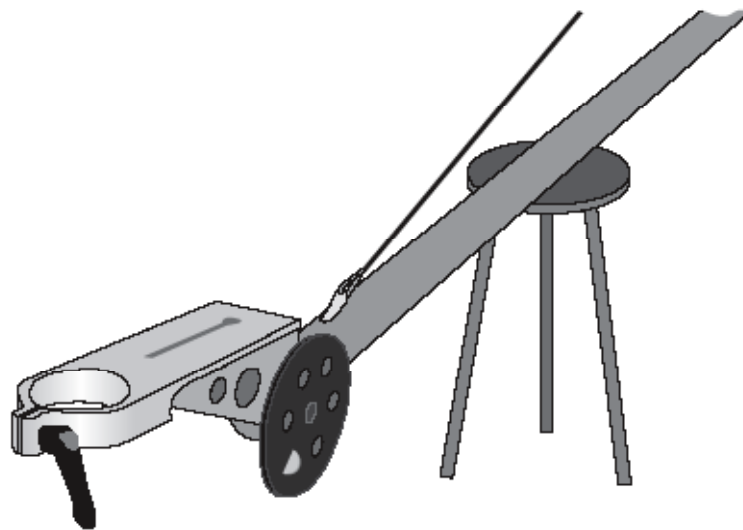

## Set up

---

b) Connect the off-set euro adapter onto the crane head by using the vertical euro tube. Connect the off-set euro adapter below the crane head. Tighten the safety levers.

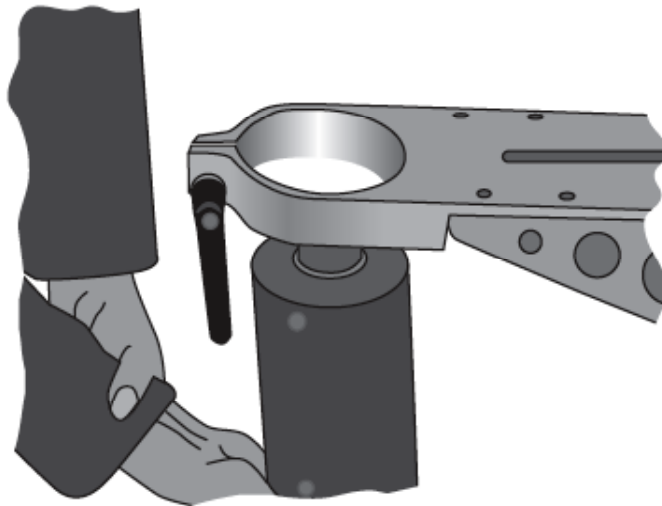

c) Please note that the remote-head will be mounted in line with the direction of the crane. This avoids any side tension on the crane tubes and avoids the eventuality of the crane falling over to one side. Therefore if you use an extender please mount it in line with the crane length.

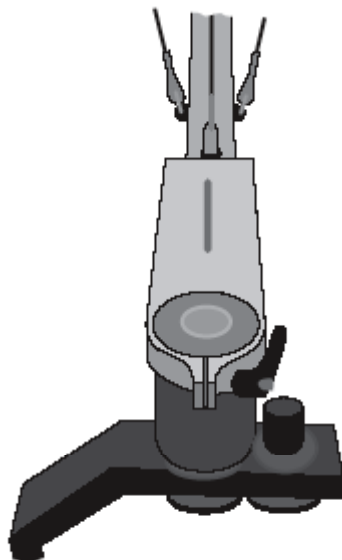

## Trimming the camera

---

a) Connect the camera-plate onto the camera platform so that the center of gravity of the camera lies in the center of the plate.

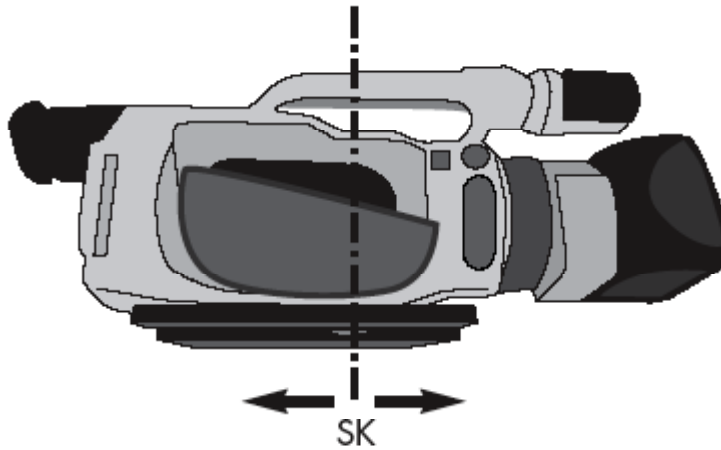

b) Attach the video camera to the remote head after you have connected the camera plate to it and make sure the center of gravity corresponds with the vertical axis (SK). You may adjust this by loosening the tightening knobs on the bottom side of the remote-head.

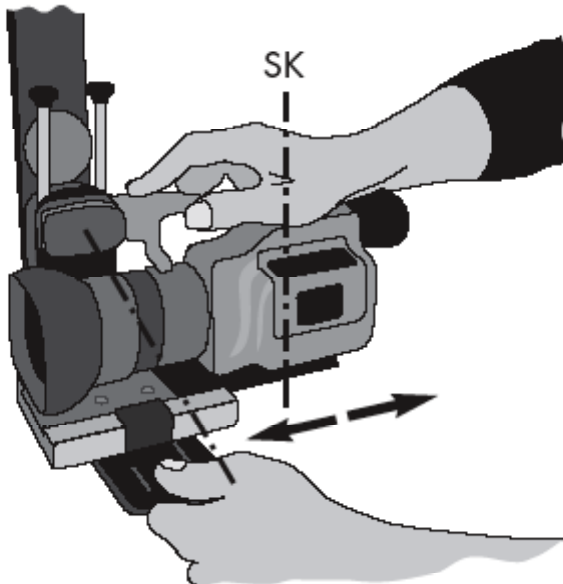

## Trimming the camera

---

c) After opening the lever at the side of the remote-head, push the camera upwards till the center of gravity of the camera is at the height of the horizontal axis (SK1). Tighten the fastening lever B. You will now have achieved an almost perfectly balanced camera position. The motors of the remote-head require minimum force to move the camera. You may test this as follows: disconnect the gears by loosening lever A and gently pull the lower part of the remote-head outwardly. Once the gears have disconnected take the camera out of the horizontal position and let go. The camera should more or less remain where you left it. If it tends to swing back to the horizontal position, then it is not trimmed well enough. After this operation please reconnect the gears and tighten lever A.

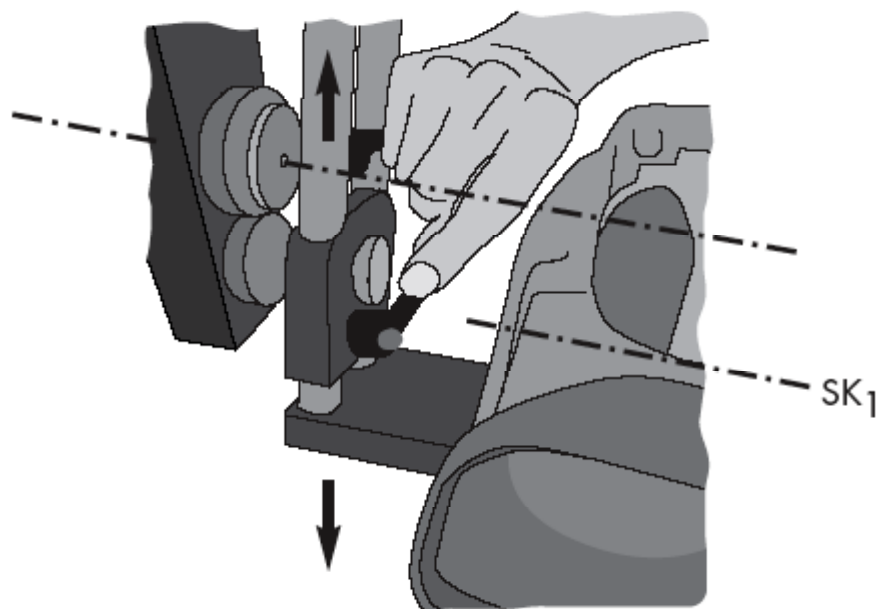

## Cables

---

The motors are fed with electricity by use of two cables between the control panel and the remote-head. To avoid any mistake in the cabling, the two plugs are different:

4-pin plugs = turn – 5-pin plugs = tilt

Leave enough length on the cables for the remote-head to move freely.